

仕様	認定番号	C-433号	消火薬剤	種別	第三種粉末消火薬剤（危険物対応）
	薬剤放射量	39kg/min		薬剤量	45kg
	放射時間	66秒	総質量	約120kg	
	放射距離	6~10m			

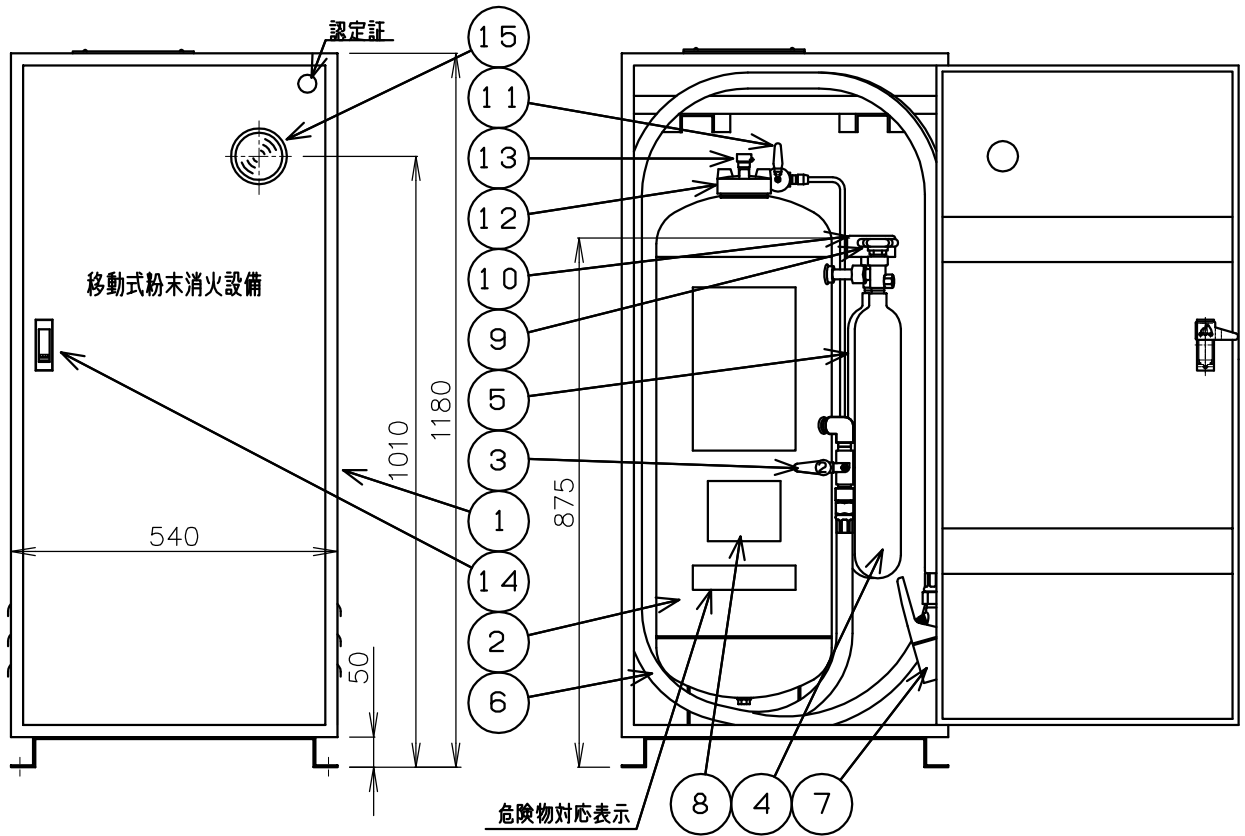
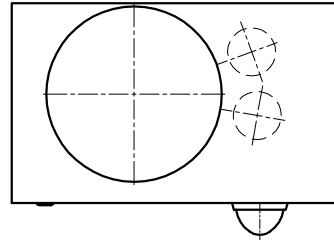
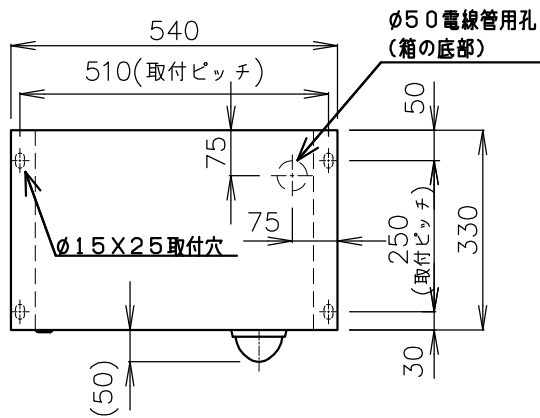

7	ハンドノズル	ADC（アルミダイカスト）他	把握調整式	15	表示灯（LED）0.7W AC100V/DC・AC24V
6	ホース	合成ゴム	外径φ26mm 内径φ15.9mm 全長約20m	14	取手
5	クリーニング用ポンベ	STH70	内容積：1.6L ガス量：二酸化炭素1000g	13	安全弁
4	加圧用ポンベ	STH70	内容積：1.6L ガス量：二酸化炭素1000g	12	充てんふた
3	放出弁	C3604他	認定番号：DV-005号	11	クリーニング弁
2	粉末薬剤タンク	SPHC（熱間圧延鋼板）他	内容積48.7L	10	クリーニング用ポンベバルブ
1	格納箱	SECC（電気亜鉛めっき鋼板）	赤色塗装仕上げ（塗装色：日塗ID07-40X） 板厚：1.2mm	9	加圧用ポンベバルブ
				8	銘板
部番	部品名	材質	摘要	部番	部品名

名称	移動式粉末消火設備	検証	検証	作成	型式	SHA-45C-2型 危険物対応
		海木	魚住	與儀		
モリタ宮田工業株式会社		画法：三角法	尺度：0.08		図番	SHA45C2K-1606